

日立電磁開閉器

形 式	定格絶縁電圧	最高適用電動機容量	性 能	補助接点	適用仕様				重量		
					電動機容量	定格電圧	周波数	サーマルリレー			
K120N-EP3	AO	220V 30 kW/125A	JIS	2a2b	kW	主	V	RO	4.3 kg		
	600V	440V 60 kW/125A	AC3-1-1-0			操	V			Hz	A
		550V 55 kW/80A									

※補助接点 4a4b付の場合144

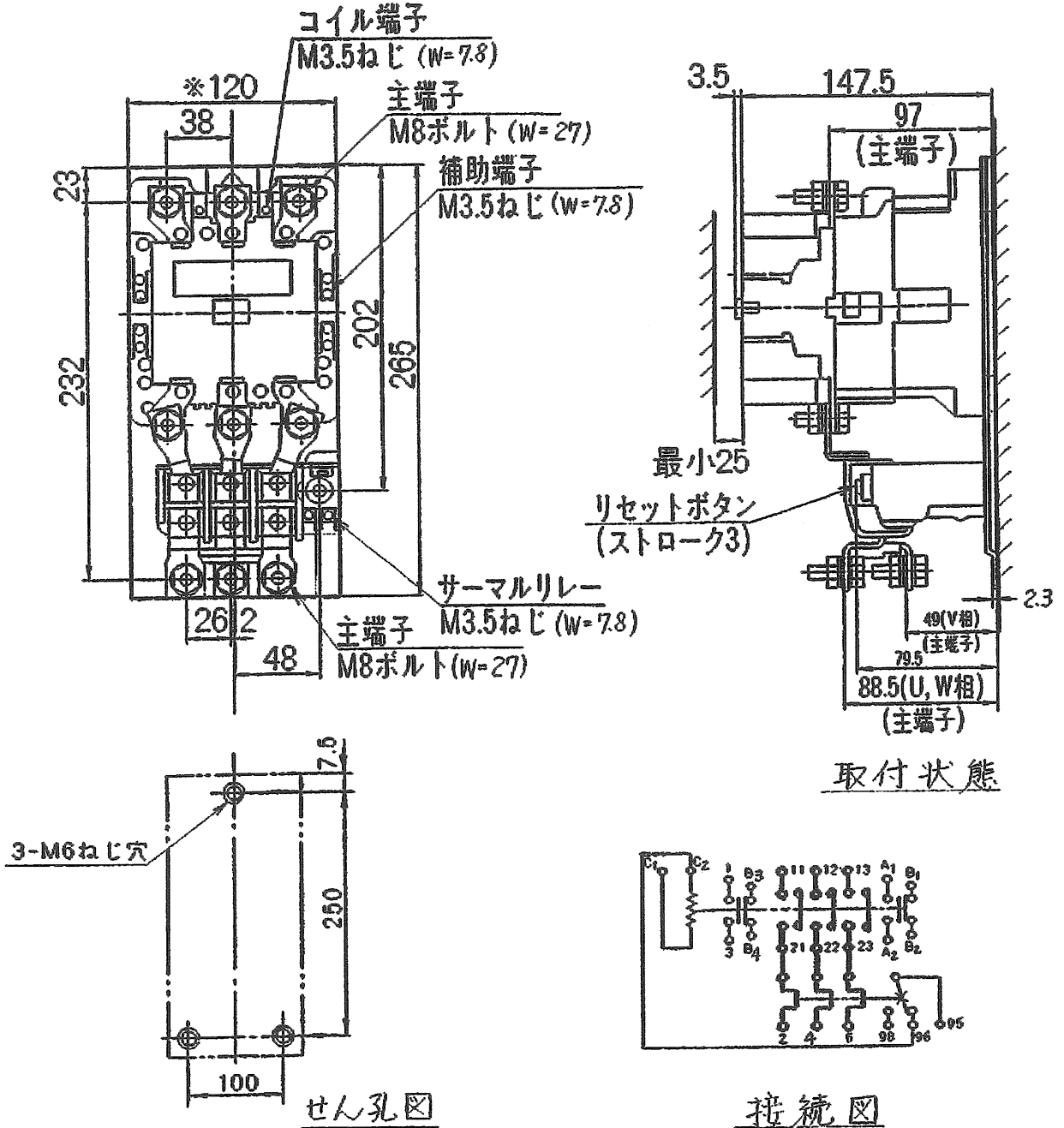

補助接点 4a4bもできます。

(W=) は使用可能圧着端子最大巾を示します。

用途 _____		付属品 _____		第三角法					
CUSTOMER		DWN.	関	1980-07-29		TITLE	K120N-EP3	REV. NO.	01
QUANTITY	ORDER NO.	CHKD.	土居	1980-10-28		寸法図			
	WORK NO.	APPD.	石毛	1980-10-28					
Hitachi Industrial Equipment Systems Co., Ltd.		NAKAJO WORKS DWG. NO.		325 43016434		SH.		1/1	
2002-04-01 佐久間 小島 小島									