

日立電磁接触器

形式	定格絶縁電圧	最高適用電動機容量	定格通電電流	性能	補助接点	適用仕様			質量	
						電動機容量	定格電圧	周波数		
K50N-EP	AC 600 V	220V 15 kW65 A	80 A	JEM AC3-1 ・1-0	2a2b	kW	主	V	Hz	1.2 kg
		440V 30 kW65 A					操	V		
		550V 30 kW52 A								

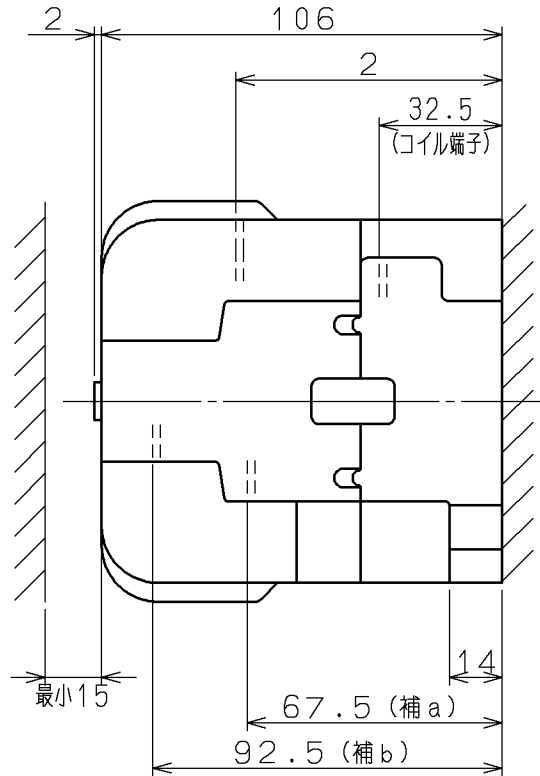

取付状態

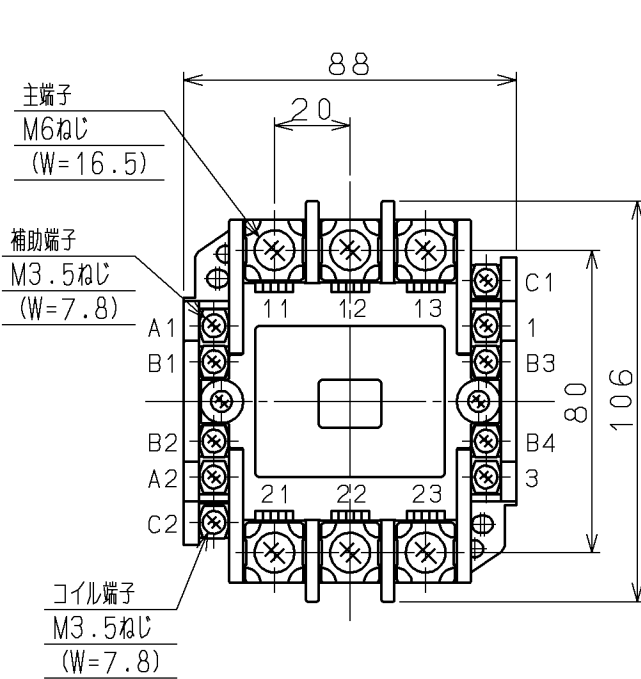
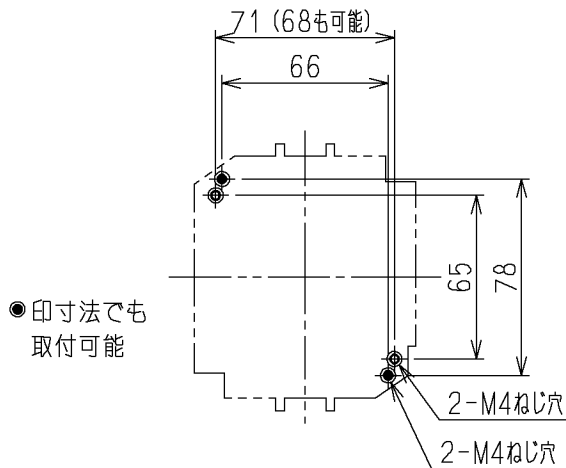

せん孔図

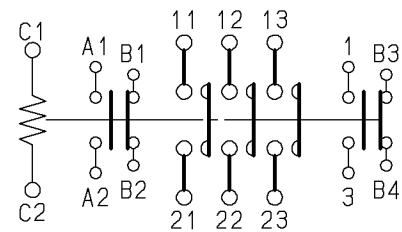

接点構成

(W=) は使用可能圧着端子最大幅を示します。

用途		付属品		第三角法					
備考									
CUSTOMER		DWN.	新野	1988-01-08		TITLE	K50N-EP	REV.	02
QUANTITY	ORDER NO.	CHKD.	茶木	1988-10-13			寸法図		
WORK NO.	APPD.	寺上	1988-10-13			NAKAJO WORKS DWG. NO.	325 43035902	SH.	
2002-04-01 佐久間 小島(小島)		Hitachi Industrial Equipment Systems Co., Ltd.							