

日立電磁接觸器

形式	定格絶縁電圧	最高適用電動機容量	定格通電電流	性能	補助接点	適用仕様			重量
						電動機容量	定格電圧	周波数	
K25N-EP	AC 600V	220V 7.5kW 35A	50.A	JEM AC3-1.0	ZaZb	主	V	Hz	kg
		440V 15kW 32A				操	V		
		550V 15kW 23A							

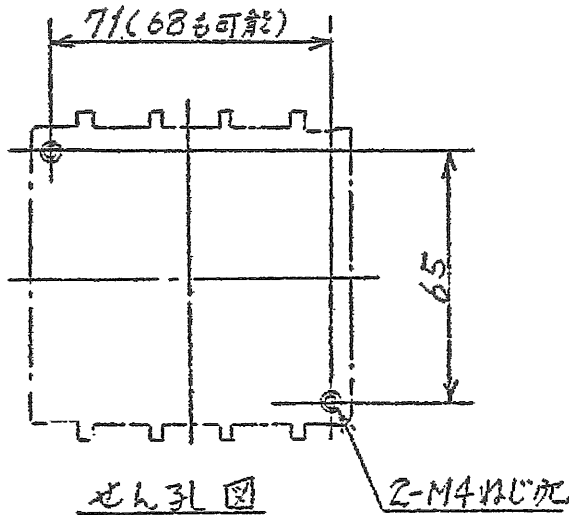

取付状態

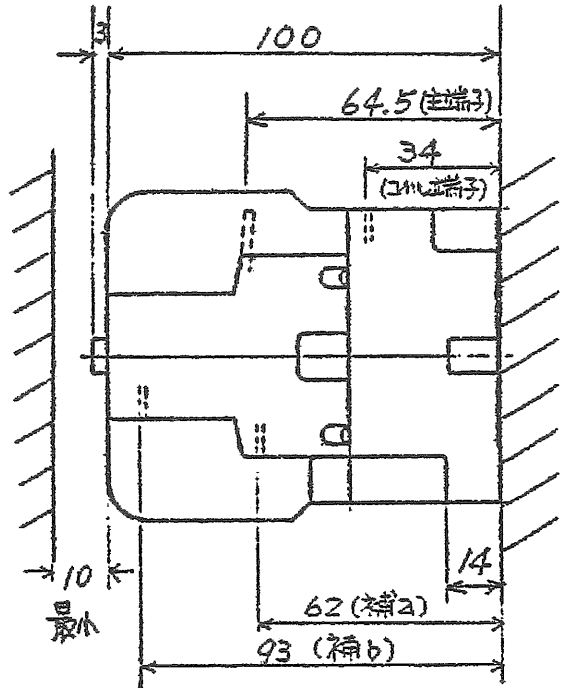
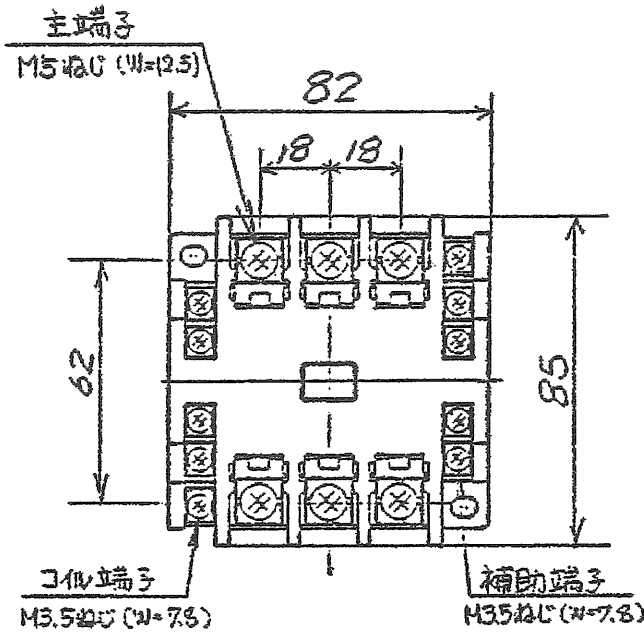
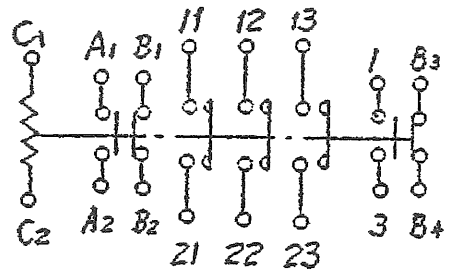

接点構成

(W=) は使用可能圧着端子最大巾を示す。

用途 _____	付属品 _____	第三角法
備考 _____		

CUSTOMER			DWN.	村上	1977-12-07		TITLE	K25N-EP	REV. NO.	01
QUANTITY			CHKD.	土居	1977-12-26		寸法図			
ORDER NO.			APPD.	石毛	1977-12-26					
WORK NO.			Hitachi Industrial Equipment Systems Co., Ltd.			NAKAJO WORKS DWG. NO.	325 4308214		SH.	1/1
2002-04-01 佐久間 小島 小島										