

外観



仕様

フレーム	100AF	
形式	ES-100E	ES-100EN
極数	3	
定格絶縁電圧(AC, V)	100-200 両用	
定格電流(A) (基準周囲温度 40)	(50) 60 75 100	
定格感度電流(mA)	(15) 30	100 (200)
動作時間の種類	高速形 0.1s 以内	
定格遮断容量 sym(kA)	AC100V	10
	AC200V	10

内部付属装置

遮断器のハンドル ○AL □AUX ←TBL

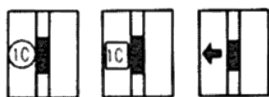

(I) TBLは他の付属装置に関係なく取付できます。

外部付属装置

裏面接続丸スタッド(STB-3F)	フラッシュプレート(GK)
機械的インターロック ^[MIW] _[-IBE]	ロックカバー(LC-3F)
ハンドルロック(HL)	レバー形ハンドル (HA-101)
箱入り 閉鎖形(SK) 防じん形(SKE)	

同梱部品

表面形	取付ねじM4×55(4本) 端子カバー(2個)
裏面形	取付ねじM4×65(4本)

過電流引外し特性曲線

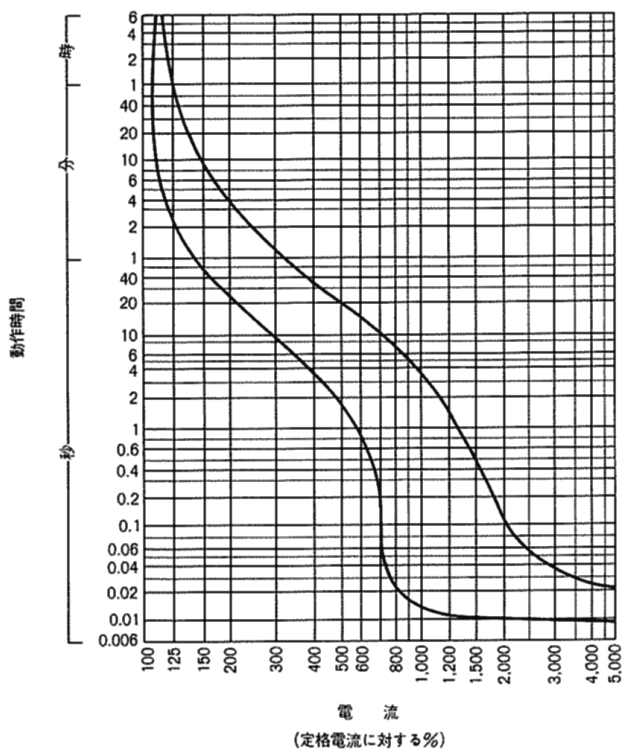

温度補正曲線

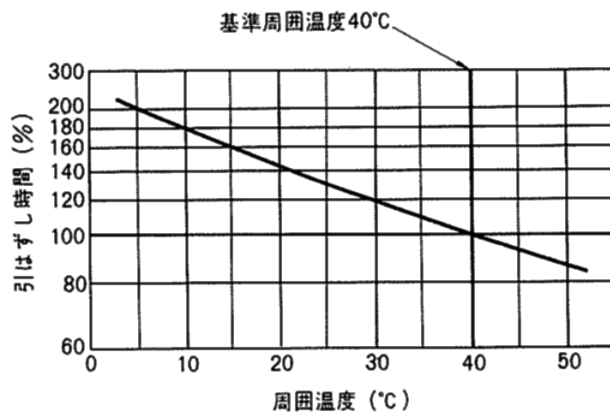

端子構造図

- () 内寸法は前面より落とし込む場合
- () は定格電流50A以下

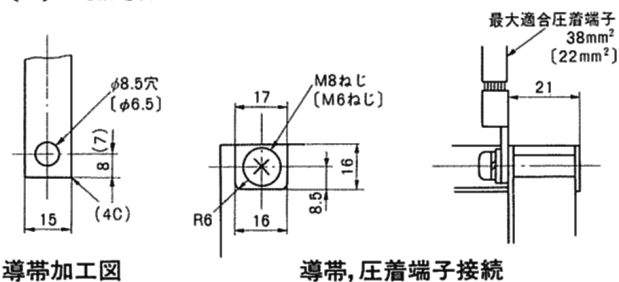

導帯加工図

導帯, 圧着端子接続

外形寸法図 (単位:mm)

<表面形>

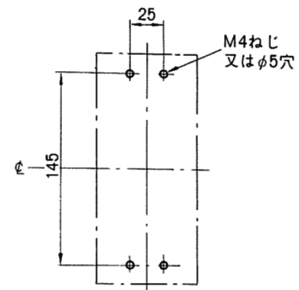
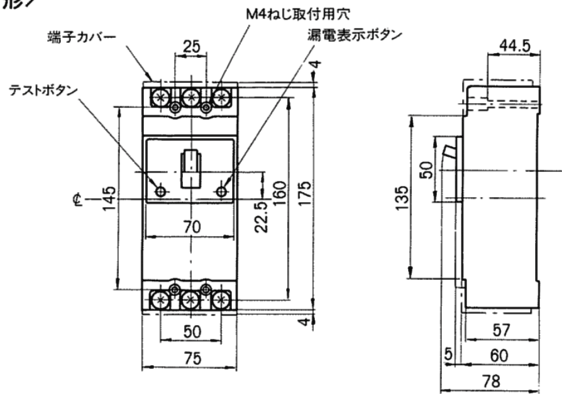

せん孔図

<裏面形> ()は50A以下

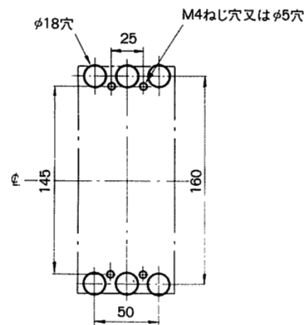
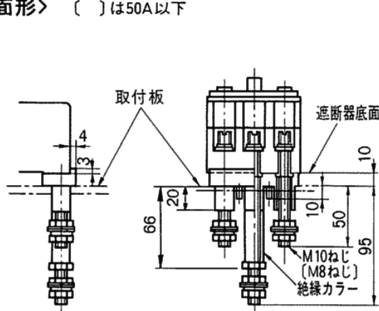

<表板せん孔図>

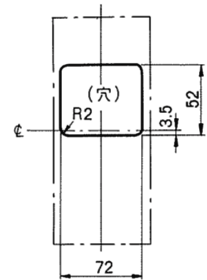

寸法は遮断器の窓枠に対して片側1mmのすき間をもたせた場合です。

せん孔図

<フラッシュプレート> ()は50A以下

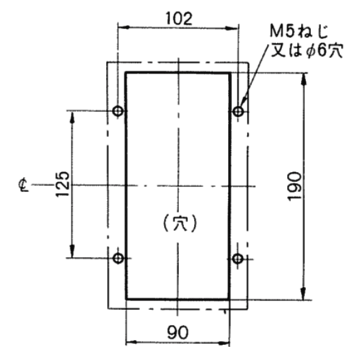
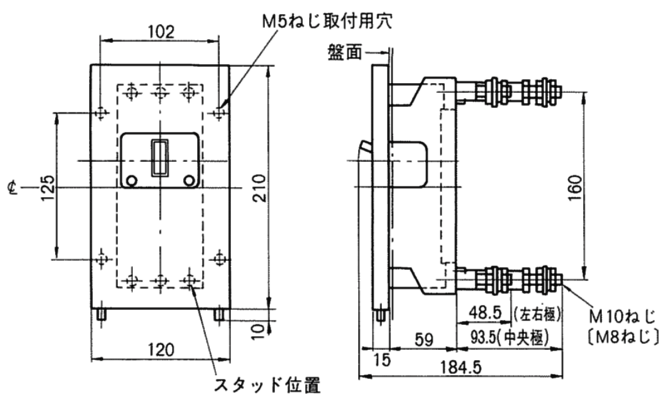

せん孔図

<内部接続図>

