

外観

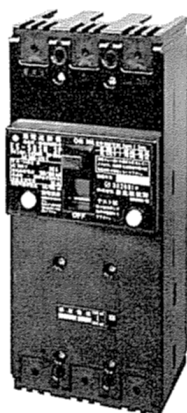

仕様

フレーム		50AF	
形式		ES-50S	ES-50SN
極数		3	
定格絶縁電圧(AC, V)		200-415 両用	
定格電流(A) (基準周囲温度 40)		(5) (10) 15 20 30 (40) 50	
高速	定格感度電流(mA)	30	100/200 切換 (200/500 切換)
	動作時間の種類	高速形 0.1s 以内	
時延	定格感度電流(mA)	-	(200/500 切換)
	動作時間(s)	-	(0.3)
定格遮断容量 sym(kA)	AC200V	35	
	AC415V	10	

内部付属装置

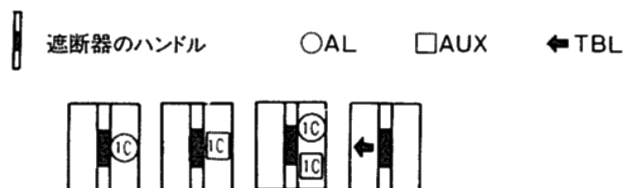

(1) TBLは他の付属装置に関係なく取付できます。

外部付属装置

裏面接続丸スタッド(STB-2D)	フラッシュプレート(GK)
機械的インターロック ^[MW] _[-2CE]	ロックカバー(LC-2C)
ハンドルロック(HL)	レバー形ハンドル (HA-104)
箱入 閉鎖形(SK) 防じん形(SKE)	

同梱部品

表面形	取付ねじ M4×40 (4本) φ4.1×38木ねじ (4本) 端子カバー (2個)
裏面形	取付ねじ M4×45 (4本)

過電流引外し特性曲線

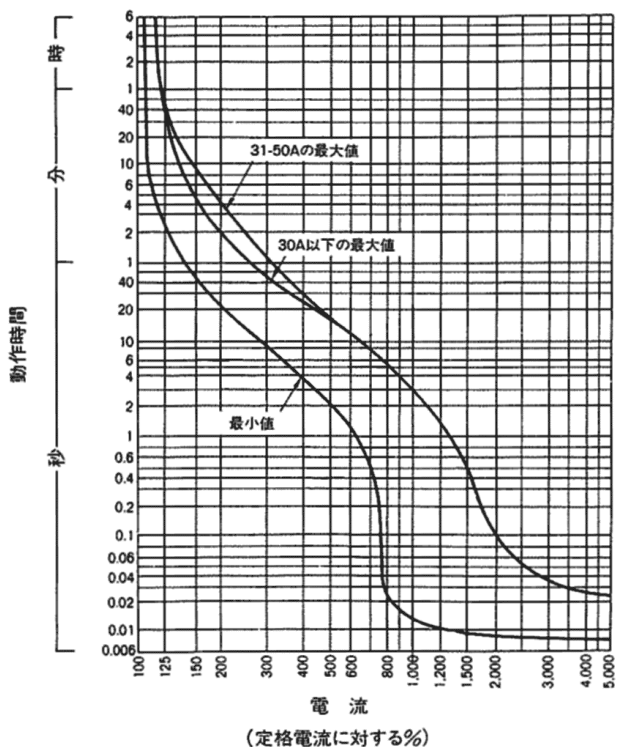

温度補正曲線

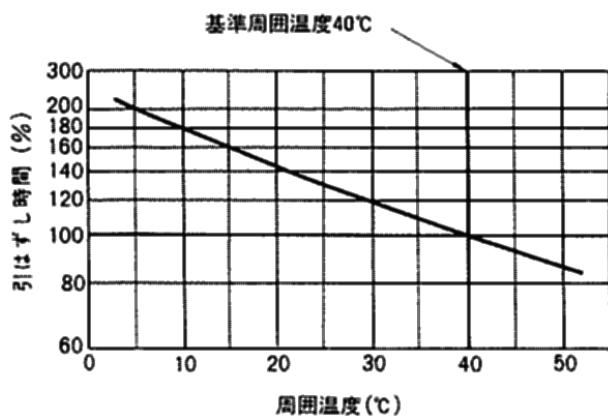

端子構造図

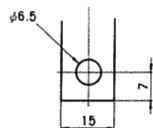

導帯加工図

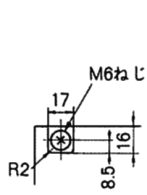

導帯, 圧着端子接続

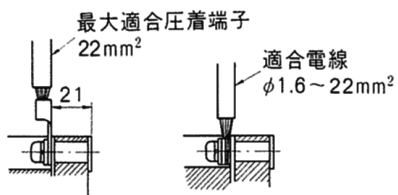

電線接続

外形寸法図 (単位:mm)

<表面形>

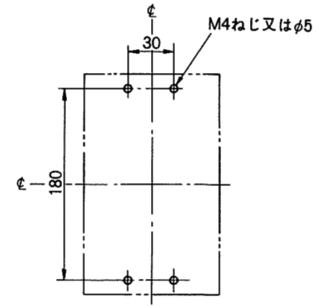
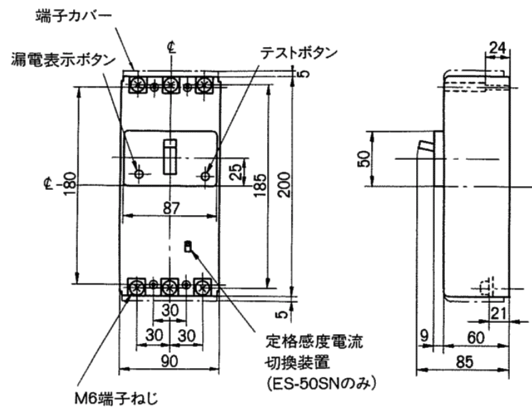

せん孔図

<裏面形>

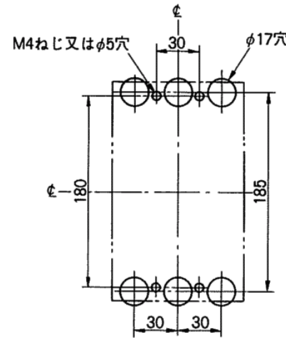
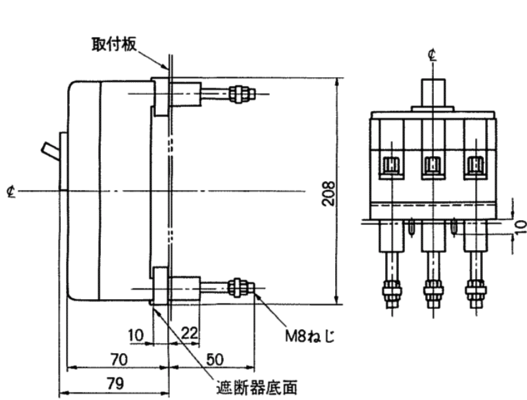

<表板せん孔図>

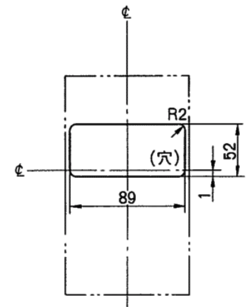

<フラッシュプレート>

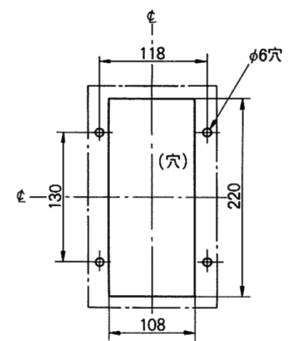
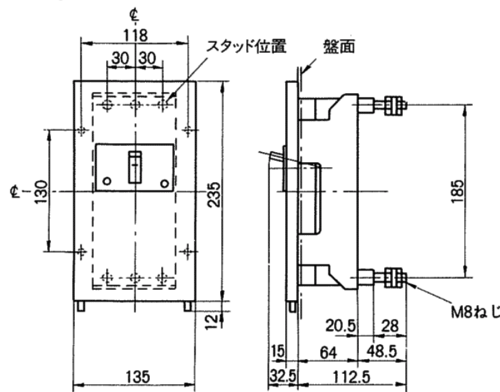

せん孔図

<内部接続図>

